

容量計量供給機
VOLUMETRIC FEEDER

MT series
MICTANK



ペレットをバイブレーションフィーダにより任意の配合比率で供給する、簡易配合機です。

This is an economic type of simple blender that feeds pellets at an arbitrary blending ratio using a vibratory feeder.

フィルタ等の保守点検部品が無いので、メンテナンスフリーで使用可能。

No maintenance and inspection parts such as filters. Can be used maintenance-free.

省電力で省エネに貢献

Reduced power requirements and energy consumption.

配合比率は可変プレート方式の簡単設定

Easy setting of recipes with the variable plate.

質量計量混合機
GRAVIMETRIC BATCH BLENDER

容量計量混合機
VOLUMETRIC BATCH BLENDER

質量計量供給機
GRAVIMETRIC SYNCHRONIZED FEEDER

容量計量供給機
VOLUMETRIC FEEDER

仕様 Specifications

型式 Model		MT-60×60S	MT-125×125S	MT-250×250S
タンク Tank	容量：バージン材 (A材) Capacity: Virgin (L)	60	125	250
	容量：粉碎材 (B材) Capacity: Regrind (L)	60	125	250
計量仕様 Weighing	材質 Material	接粒部ステンレス鋼 (SUS) Granule contact area: Stainless steel (SUS)		
	切出方式 Drive-Out Method	バイブレーションフィーダ Vibration feeder		
	混合比 (A材:B材) Mixing Ratio	10:0~0:10		
	最大供給能力 Max. Feeding Capacity (kg/h)	200		
警報 Alarm		A材空杯 警告灯点灯 Visual alarm (when material A is depleted)		
塗装色 Painting Color		日塗工 KN-93 半艶 JPMA KN-93 semigloss		
質量 Weight	本体 Main Unit (kg)	88	120	140
	電源電圧 Power Supply	AC200/200,220V 50/60Hz 単相 Single phase		
ユーティリティ Utility	総電気容量 (kVA) (50/60Hz) Total Capacitance	0.2		
	ブレーカ容量 (AT) Main Breaker	0.7		
標準付属品 Standard Accessories	電源ケーブル Power Supply Cable	5m×1本 5m×1pce		

外形寸法図 Dimensions

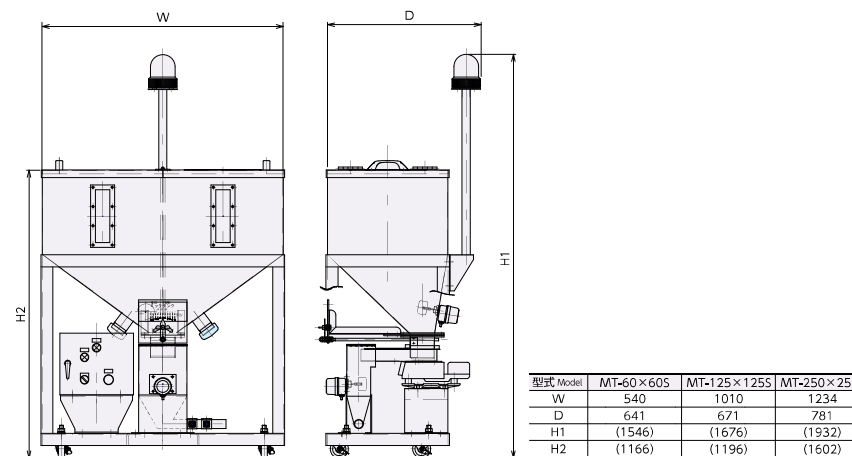

オプション Option

粉碎材 (B材) オーバーフロー用シュート ミスカットセパレーター
粉碎材 (B材) 漏れレベルスイッチ&警告灯 マグネット

Chute for granule (B material) overflow Irregular size remover
Granule (B material) level gauge and visual alarm Magnet

